

Общество с ограниченной ответственностью  
НПО "Свободная Энергия"

# Батарея автономного питания FPLT-05260L5

Паспорт

Серийные номера:

---

Инв. № подл.	Подп. и дата	Взам. инв. №	Инв. № дубл.	Подп. и дата

Батарея автономного питания марки "FPL T-05260L5 предназначена для работы в составе модуля питания аппаратно-методического комплекса каротажа в процессе бурения "ЛУЧ"



### Основные технические характеристики

Номинальное выходное напряжение, В	18,0
Диапазон рабочих напряжений, В	12,5 – 18,35
Ток нагрузки, А	до 3
Номинальная ёмкость батареи, Ач	26
Химическая система	LiSOCl <sub>2</sub> (литий-тионилхлорид)
Рабочий температурный диапазон	-20°C ... +150°C
Электрическая защита	Плавкий предохранитель 4А
Вид корпуса	Фибerglassовая труба с дюралюминиевыми деталями
Срок службы батареи	Не регламентировано
Габаритные размеры, мм	φ37,5 x 974
Масса, кг	1,8
Дополнительные опции	Батарея оснащена контроллером приема, обработки и хранения данных FPC-1K

### Подготовка и порядок работы

Освободить выходные разъемы от транспортной изоляции. Убедиться в работоспособности оборудования и привести его в выключенное состояние. Произвести монтаж батареи с соблюдением полярности подключения. Производить эксплуатацию батареи согласно инструкции.

### Схема электрическая принципиальная

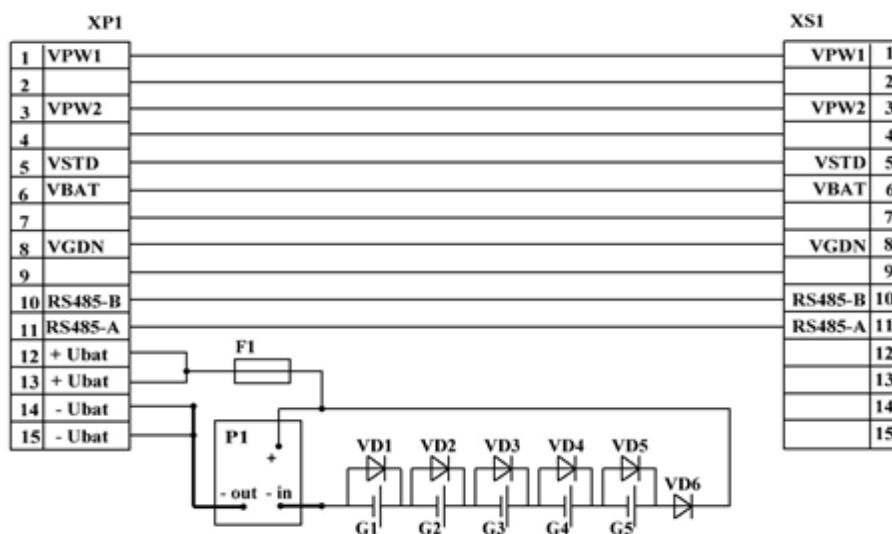

XP1	Вилка типа Micro-D	1
XS1	Разетка типа Micro-D	1
F1	Предохранитель плавкий Littelfuse Pico fast 0251004.MAT1 4A	1
P1	Контроллер FPC-1K	1
VD1..VD5	Встроенные в элементы диоды	5
G1..G5	Элементы питания Vitzrocell DD-HR-150G	5
VD6	Диод SB5H100-E3	1

### Рекомендации по эксплуатации

Не оставляйте разряженную батарею во включенной аппаратуре без автоматического контроля нижнего порога работы по напряжению. Дальнейший бесконтрольный разряд может привести к повреждению литиевых элементов.

При обнаружении повреждения батареи поместить батарею в герметичную тару с целью дальнейшей утилизации в качестве опасного груза. Все действия с поврежденной батареей проводить в защитной маске, кислотостойких резиновых или пластиковых перчатках.

Рекомендуется хранить батарею при температуре 0°C...+15°C в сухом помещении.

При хранении более 6 месяцев может потребоваться "пробуждение" батареи: подключение нагрузки с током потребления 150-300 мА в течение 2-3 минут до прекращения роста выходного напряжения.

Срок хранения - до 2 лет.

### Внимание! В процессе эксплуатации не допускать:

- подключения к зарядным устройствам;
- короткого замыкания между контактами батареи;
- внешнего нагрева выше 150°C и воздействия открытого огня;
- любых физических повреждений корпуса батареи;
- попадания жидкости на контакты разъема батареи;
- установки плавкого предохранителя другого номинала.

### Зависимость ёмкости батареи от условий работы

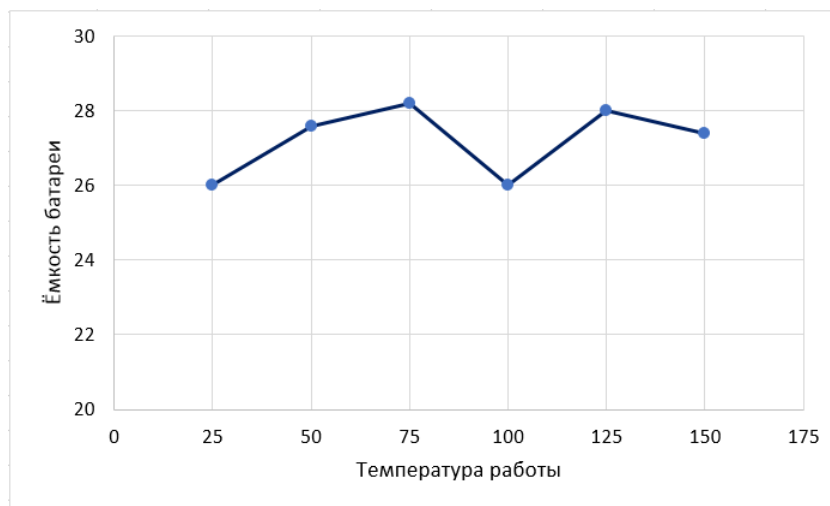

Инв. № подл.	Подп. и дата
Взам. инв. №	Подп. и дата
Инв. № докл.	Подп. и дата

## Утилизация

Батарея, не отвечающая требованиям действующей технической документации при проведении входного контроля потребителем и (или) при подготовке к использованию по назначению, подлежит возврату предприятию-изготовителю.

После полной отработки ресурса или выхода из строя батарея подлежит утилизации на специализированных предприятиях и полигонах.

Батареи относятся к классу опасности II в соответствии с Федеральным законом от 24.06.1998 N 89-ФЗ "Об отходах производства и потребления" и Федеральным Классификационным Каталогом Отходов (ФККО) 2014.

## Замена плавкого предохранителя

При коротком замыкании или перегрузке выше 4А на выходном разъеме батареи происходит перегорание плавкого предохранителя F1. Для его замены необходимо отклеить ленту из стеклоткани из полости предохранителя на одном из торцевых элементов. Освободите предохранитель и проводники от защитной изоляции. Отпаяйте сгоревший предохранитель и припаяйте новый аналогичного номинала. Восстановите защитную изоляцию, поместите предохранитель и проводники обратно в полости и зафиксируйте с помощью клеящейся ленты.

## Гарантийные обязательства

Производитель гарантирует качество сварных соединений, работоспособность и рабочую ёмкость при температурах 0°C до +150°C.

Гарантийный срок хранения до введения в эксплуатацию - 1 год.

## Данные о производителе

ООО НПО «Свободная Энергия»

634041 г.Томск, ул. Щорса д. 2А

Тел. 8 (3822) 555-777, факс 8 (3822) 565-562 <http://www.freepower.pro>

Дата производства: \_\_\_\_\_

Партия номер: \_\_\_\_\_

Принято ОТК \_\_\_\_\_/\_\_\_\_\_

Дата отгрузки: \_\_\_\_\_

Подпись и печать производителя: \_\_\_\_\_

м.п.

Стр.

4

Батарея автономного питания FPL T-05260L5

Изм. Лист

№ докум.

Подп.

Дата

Копировал

Формат

A4